

DoValve ダイヤフラム交換ガイド

【パッケージ内容】ダイヤフラム / パネ / 交換ガイド(本書)

！ 交換前に必ずお読みください

- 対象製品の保証期間内であっても、当社以外による修理、改造に起因した故障は保証対象外とさせていただきます。
- 対象製品の故障に起因するお客様での二次損害(装置の損傷、機会損失、逸失利益等)及びいかなる損害も保証の対象外とさせていただきます。

！ 汚れはしっかり取り除いてください

ケース内(特に下記①-③)に付着したゴミ・砂利などの汚れは柔らかい布で拭いてください。

- ① Oリングが取り付けられた凸部分と微小穴
- ② ダイヤフラムを外したフチ周り
- ③ マグネットを入れる凹部分のフチ周り

微小穴の詰まりは動作不良の原因になります。

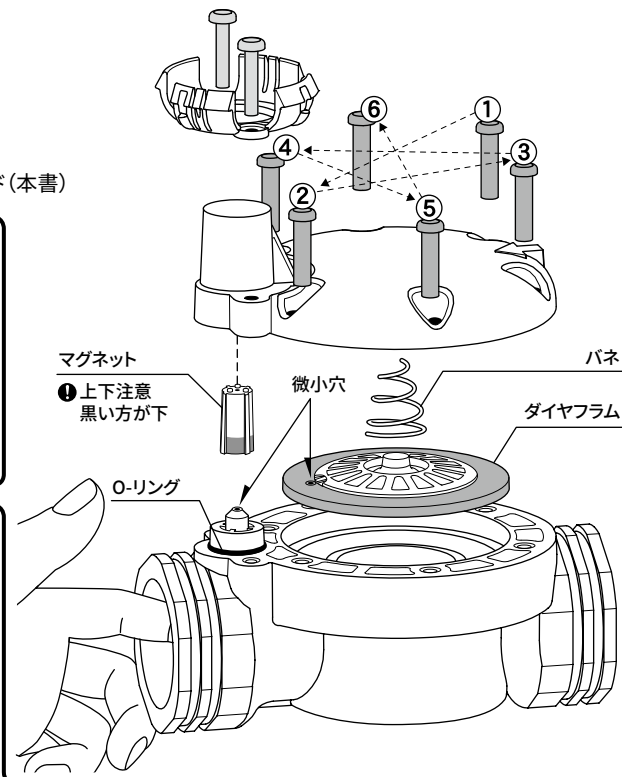
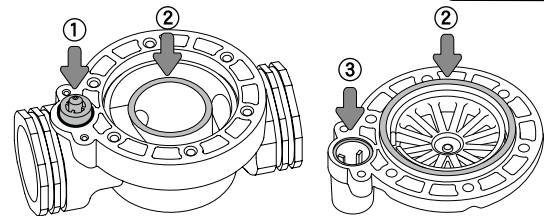

！ ダイヤフラムの外し方と、取り付けるときの向きにご注意ください

- ダイヤフラムを外すときは、上図のようにバルブに指を入れて、下から押し出すようにしてください。
- 水の流れ方向を確認し、ダイヤフラムの微小穴がOUT側へ来るように取り付けてください。

！ マグネットを紛失しないようにご注意ください

構造上マグネットが落下しやすいので、ケースを開閉するときに紛失しないよう十分ご注意ください。

マグネットを上下逆にセットするとバルブは動作しません。

！ ネジは対角・均一に締めてください

ネジは①-⑥のように対角に締めていき、面の隙間が均一になるようにしてください。ネジ締めトルクは9~11 Kgcmです(参考値)。

！ ドライバーの取り扱い十分ご注意ください

- ネジの締め付けで、ドライバーが滑って手を負傷する恐れがあります。握り手が太く力をかけやすいドライバーを使う、厚手のゴム手袋を着用する、滑り止めを敷くなど十分な対策をしてから作業をしてください。
- 床・壁・資材を傷つけないようご注意ください。

